

## P500B6X2NA 大貨車底盤

### 車輛規格表

車輛空重 kg	約 9,030	輪胎	前軸 385/65R22.5 鋼絲胎(共 2 套)
車輛總重 kg	26,000(路政司核准)/29,000(原廠設計)		驅動軸 315/80R22.5 鋼絲胎(共 4 套)
聯結總重 kg	46,000(路政司核准)/50,000(原廠設計)		後軸 315/80R22.5 鋼絲胎(共 4 套)
底盤全長 mm	11,000	轉向系統	液壓動力轉向
底盤全寬 mm	2,500	前懸吊系統	拋物線鋼板彈簧+避震器+平衡桿
底盤全高 mm	3,600	後懸吊系統	氣囊懸吊
引擎形式	DC13 174	主煞車	EBS 電子式控制雙迴路碟式煞車系統 ABS + TC
排氣量 c.c	12,742	輔助煞車	油壓減速器、引擎排氣煞車、尾車煞車、CRB
最大馬力	500hp(368kW) / 1,800rpm	駕駛介面	10.1 吋互動中央顯示器、數位儀表板
最大扭力	269 kgm(2,650Nm) / 900~1,320rpm	安全配備	AEBp、AiCC、ESP、LDW、Auto Hold
變速箱	G33CM Opticruise 智慧型 14 檔自手排		行人偵測、盲點偵測、駕駛疲勞警告
差速器	R780 (2.71)	標準配備	恆溫空調、角度可調式伸縮方向盤、晝行燈
油箱容量 l	395 (附鎖)		電動除霧後視鏡、天窗、電子行車記錄器
尿素桶容量 dm3	123		導流板、USB-C 充電座
車廂	CP20N	選配	PTO、CCAP
迴轉半徑 mm	約 10,990		

### 底盤尺寸圖

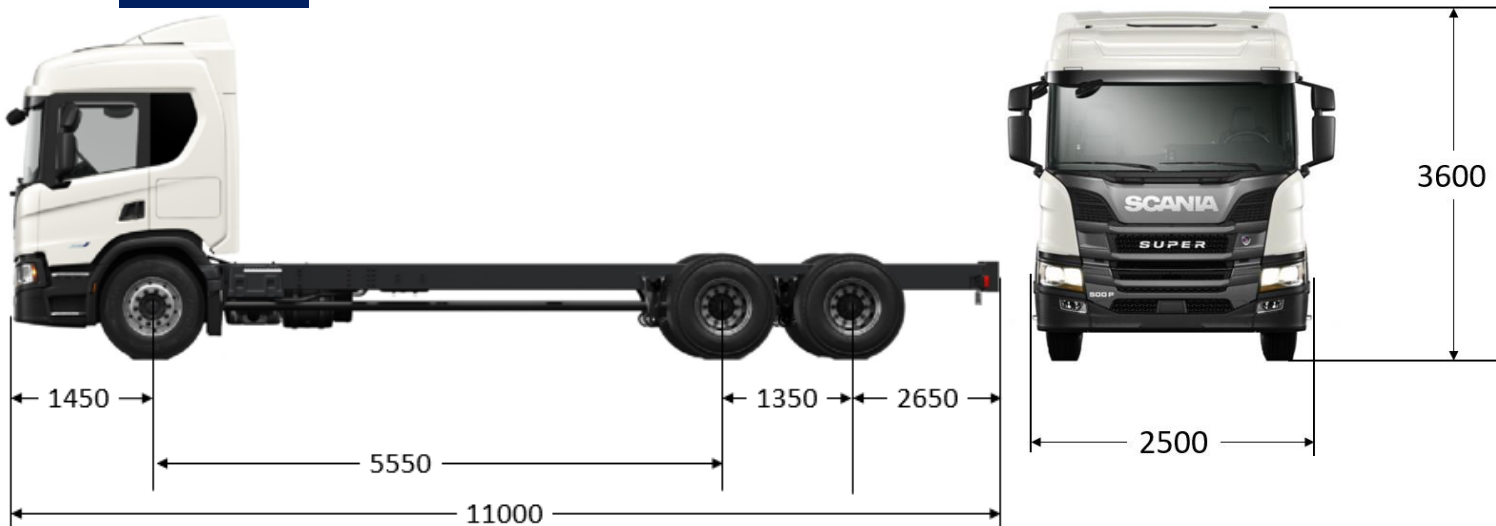

### 內裝示意圖

※規格與配備依實車為準，Scania保留更改規格與配備的權利。

